

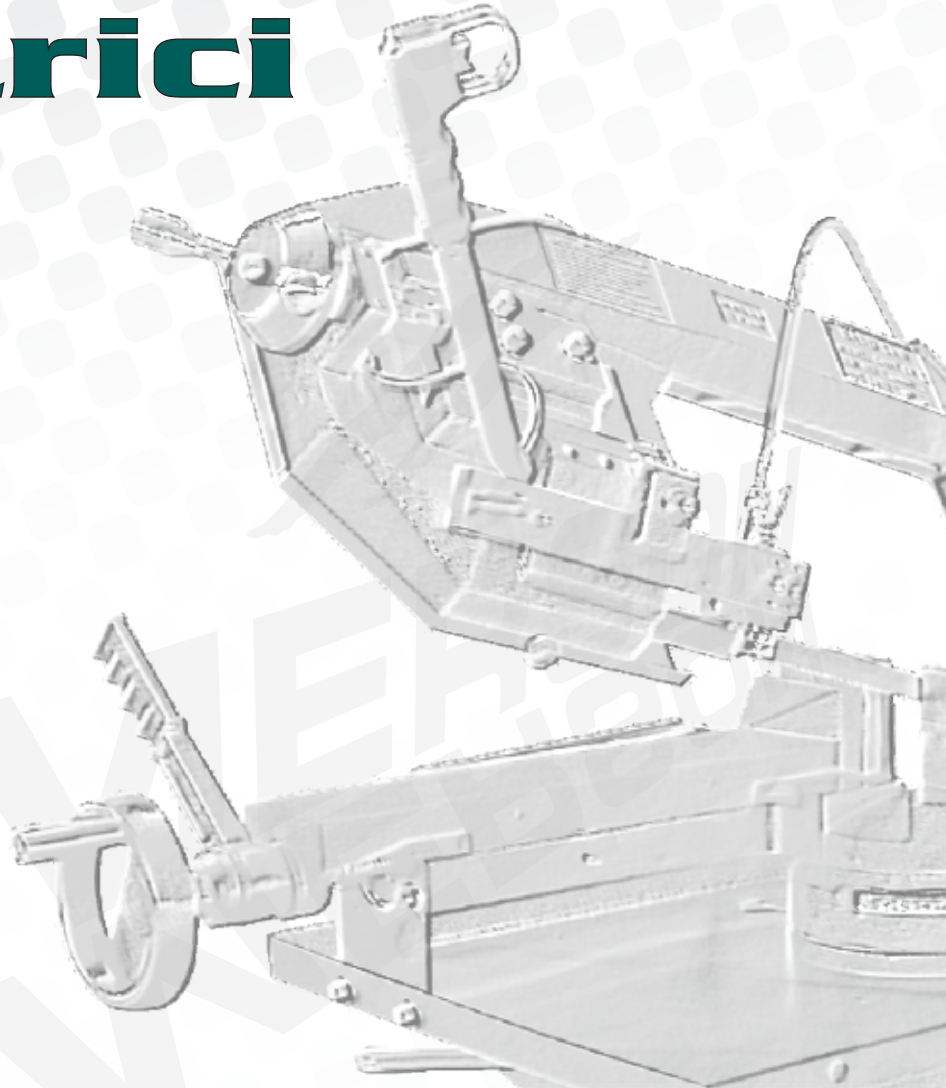

# Segatrici



# TAGLIO 170



FRENO  
IDRAULICO



manometro  
idraulico  
controllo  
tensione lama

### Caratteristiche

- Potenza motore: 900W (230 Volt)  
900/550W (380 Volt)
- Dimensione del nastro: 2.105x20x0,9 mm
- Velocità lama: 80 m/min (230Volt)  
80/40 m/min (380 Volt)
- Movimento dell'arco: 0°-60°
- Altezza piano di taglio: 970 mm
- Peso: 200 kg

### Capacità di Taglio

	∅	∕	∕
0° mm	170	170	210x140
45° mm	120	110	130x110
60° mm	70	60	70x60

N.B. I dati riportati non sono impegnativi e a discrezione del costruttore possono essere modificati.



# TAGLIO 230



manometro idraulico controllo tensione lama

FRENO IDRAULICO

### Caratteristiche

- Potenza motore: 1.100/590W (380 Volt)
- Dimensione del nastro: 2.450x27x0,9 mm
- Velocità lama: 72/36 m/min (380 Volt)
- Movimento dell'arco: 0°-60°
- Altezza piano di taglio: 1.045 mm
- Peso: 264 kg

### Capacità di Taglio

	∅	∕	∕
0° mm	220	210	260x150
45° mm	150	145	150x145
60° mm	90	85	100x85

N.B. I dati riportati non sono impegnativi e a discrezione del costruttore possono essere modificati.



# TAGLIO 250 270



manometro idraulico controllo tensione lama



FRENO IDRAULICO



MORSA PER TAGLIO DESTRO E SINISTRO



### ● Caratteristiche

- Potenza motore: 1.500/750W (380 Volt)
- Dimensione del nastro: 2.715x27x0,9 mm
- Velocità lama: 72/36 m/min (280Volt)
- Movimento dell'arco: -45°/+60°
- Altezza piano di taglio: 1.020 mm
- Peso: 394 kg

### ● Capacità di Taglio

	∅	∕	∕
0° mm	250	240	310x240
45° mm	200	170	190x170
60° mm	120	95	120x95
-45° mm	150	130	170x90

● N.B. I dati riportati non sono impegnativi e a discrezione del costruttore possono essere modificati.